

SWING X

Draai-poort-aandrijvingen
Solide en betrouwbaar



 **tousek**[®]
FABRIKANT POORT - EN HEK AUTOMATISERING

KWALITEITSPRODUCTEN
UIT OOSTENRIJK

Elektromechanische aandrijving

Past op elke draaipoort

Bij de ontwikkeling van de SWING X werd gefocust op een betrouwbare en langdurige werking. Alle onderdelen zijn gemaakt van hoogwaardige materialen zoals brons, aluminium, roestvrij staal en gegalvaniseerd staal. De sterke tandwieloverbrenging, ondergebracht in een robuuste, gegoten aluminium behuizing, en de aandrijfspindel met meenemer zijn volledig van metaal. Dit is belangrijk voor een lange, zorgeloze werking. De Swing X aandrijving wordt zowel aan de vleugelzijde als aan de paalzijde cardanisch opgehangen. Dit compenseert hoogteverschillen en samen met een absoluut spelingsvrije montage van de aandrijving is hierdoor een soepele, gelijkmatige beweging verzekerd.

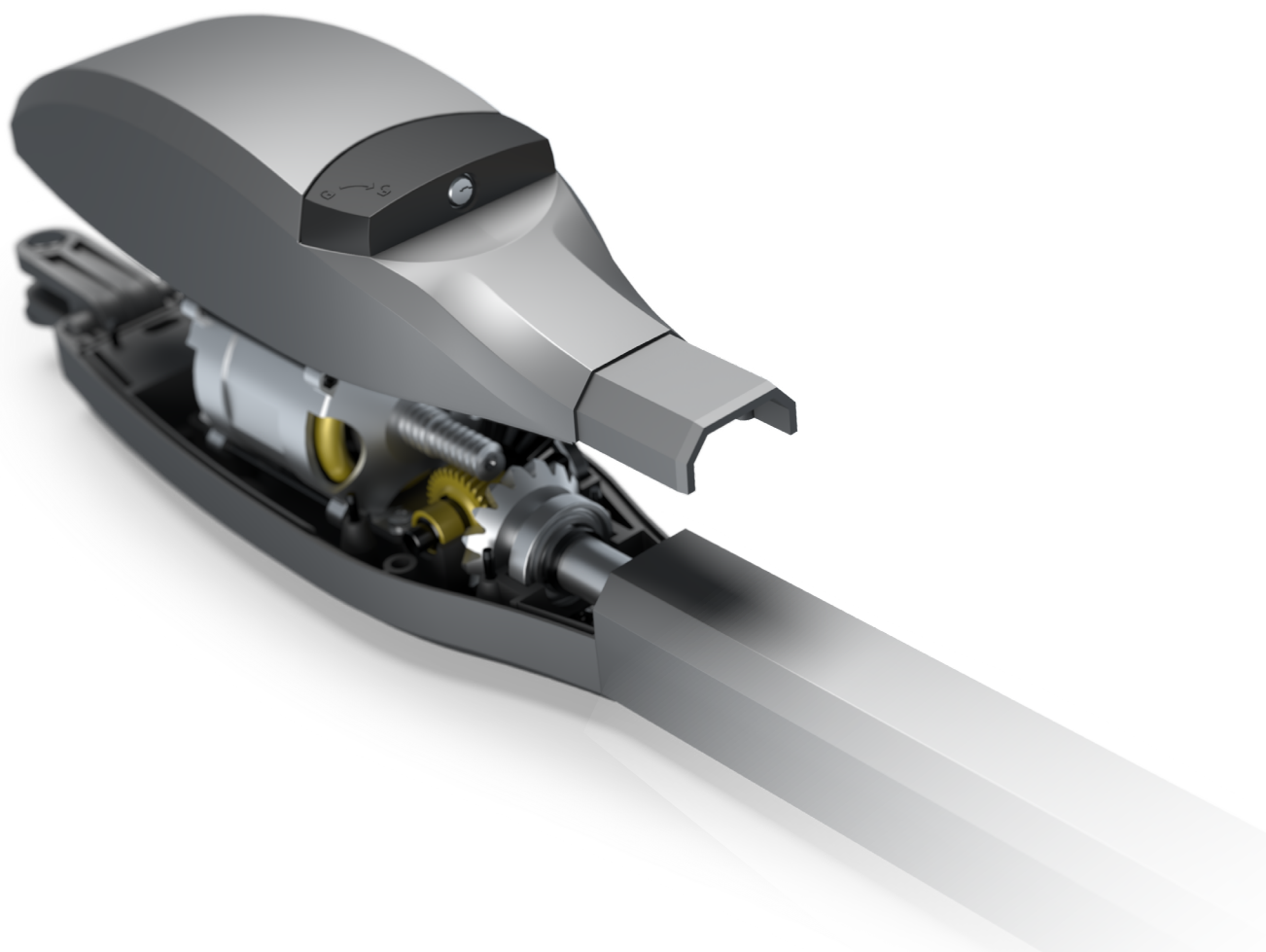

SWING X



Eenvoudige noodontgrendeling

De aandrijving vergrendelt de poort heel stevig. De noodontgrendeling - belangrijk bij stroomuitval - is met een in de handel verkrijgbare halve europrofielcilinder afgesloten. Deze cilinder is verwisselbaar en kan daarom gemakkelijk worden geïntegreerd in een bestaand sluitsysteem. Standaard wordt elke SWING X geleverd met een ingebouwde eurocilinder, en drie sleutels.

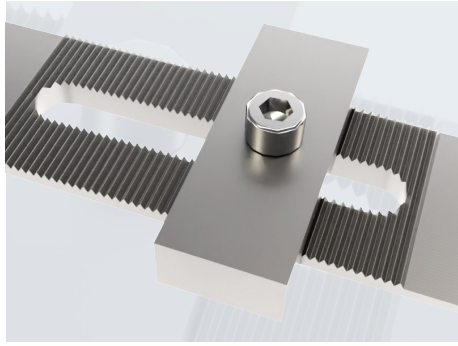

Geïntegreerde aanslagen

De ingebouwde, instelbare, mechanische eindstops voor open en gesloten positie, maken de meestal vervelende en gevaarlijke vloerstops overbodig. Hierdoor is er ook geen struikelgevaar.

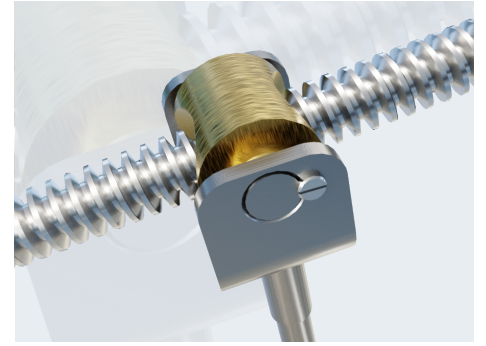

Zelfblokkerende aandrijfspindel

Een uiterst solide spindel in combinatie met een ruim gedimensioneerde spindelmoer uit brons, zijn een garantie voor een lange en betrouwbare werking. Natuurlijk is de spindel aan beide zijden gelagerd. Dit om vervelende trillingen te voorkomen.



8 talen

Duidelijk tekstmenu in 8 talen, programmeerbaar via 4 knoppen. In de talen DE, EN, ES, CZ, PL, FR, NL, IT.



Tousek Connect

Parameters instellen, geheugen uitlezen en storingsen zoeken. Eenvoudig via een smartphone waar u ook bent. Snelle en competente ondersteuning voor uw klanten.



Tousek Service Interface

Waarschijnlijk de meest elegante oplossing voor communicatie tussen poortsturing en computer. De intuïtieve gebruikersbegeleiding voor het programmeren van de besturingseenheid maakt het lezen van een handleiding letterlijk overbodig.



Safety Sensor

Een snelheidssensor met hoge precisie controleert het motortoerental en het vermogen voor uw maximale veiligheid en comfort.



Green Safe

Bespaar energie! In stand-bymodus schakelt de intelligente besturing ongebruikte apparaten uit en bereikt zo een extreem laag energieverbruik in stand-bymodus! Dit bespaart waardevolle energie.



Initiële testen door TÜV-Süd

Testen uitgevoerd in overeenstemming met EN 13241-1 door TÜV-Süd onder artikelen EN 12453 en EN 12445.



Kit inhoud

- 1 of 2 aandrijvingen incl. montagemateriaal
- 1 besturing ST 61
- 1 radio-ontvanger RS868, 2-kan.
- 2 handzenders RS868-4M, 4-kan.
- 1 paar fotocellen LS 180
- 2 paar bevestigingsbeugels
- 1 gedetailleerde montagehandleiding

*2 Kleuren

Verkrijgbaar in grijs RAL 7016 of
zwart RAL 9005

SWING X



Soft stop

In combinatie met de besturing ST61 stopt de aandrijving in beide bewegingsrichtingen aan een lagere snelheid. Naast een vloeiende beweging wordt hierdoor het volledig mechanisme van de poort en de aandrijving beschermd.

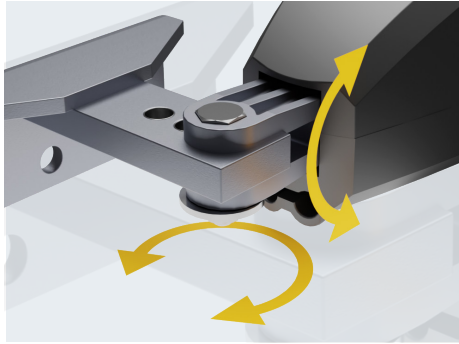

Intelligent bevestigingsconcept

De aandrijving is cardanisch bevestigd aan zowel de vleugel als de paalzijde. Bovendien worden de assen spelingsvrij geplaatst in glijlagerbussen. Dit alles compenseert hoogteverschillen en zorgt voor een absoluut spelingsvrije installatie en dus een vloeiende en gelijkmatige deurbeweging.



ARS obstakeldetectie

Een snelheidssensor is de basis van het ARS - automatisch omkeersysteem. Als de deur een obstakel tegenkomt, stopt de aandrijving onmiddellijk en keert automatisch om. Maximale veiligheid gegarandeerd.

ST61 besturing

- Groot, verlicht LCD-display (2 x 16 tekens)
- Menunavigatie met 4 knoppen en vlot leesbare tekst
- Instelbare bedrijfsmode: impuls, dodeman of automatische werking
- Uitleesbare historie van de laatste 800 cycli
- Ingang voor toerentalsensor
- Instelbare soft-start en soft-stop
- Inplugconnector voor radio-ontvanger
- Directe aansluiting voor 8,2 kΩ veiligheidslijsten (afzonderlijk binnen/buiten)
- Statusweergave voor de drukknop- en veiligheidsingangen
- Zelftest-functie voor de fotocellen



Tekstdisplay van buiten leesbaar

Zeer gebruiksvriendelijke programmatie en diagnose dmv 4 knoppen.

ST63 besturing

- Met frequentieomvormer voor SWING X TP

ST64 besturing

- Aansluiting voor 4 SWING X



Omschrijving	SWING X3 HD	SWING X3 LHD	SWING X4 HD	SWING X4 LHD	SWING X5 LH	SWING X3 TPspeed	SWING X4 LHTP
Poortgewicht	500 kg	500 kg	500 kg	500 kg	500 kg	300 kg	400 kg
Max. vleugelbreedte	3m	3,5m	4m	4,5m	5m	3m	4m
Spindelsnelheid	14mm/s	14mm/s	11mm/s	11mm/s	11mm/s	30mm/s	14mm/s
Inschakelduur	60%	60%	60%	60%	40%	80%	80%
Motorspanning	230V a.c., 50Hz	230V a.c., 50Hz	230V a.c., 50Hz	230V a.c., 50Hz	230V a.c., 50Hz	3x 230V a.c., 50Hz	3x 230V a.c., 50Hz
Max. openingshoek	100°	120°	110°	120°	120°	100°	120°
Max. duwkracht	4000N	4000N	5000N	5000N	6500N	4000N	5000N
Slaglengte	320mm	450mm	320mm	450mm	450mm	320mm	450mm

Programmeren van de besturingen ST61, ST63 & ST64

De automatisering van morgen kan meer dan alleen een poort openen en sluiten
Het maakt deel uit van de digitale wereld.



Besturing

OPTIONEEL

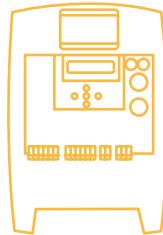

STANDAARD



OPTIONEEL

Tousek service interface



- Zeer praktisch voor het controleren van alle relevante waarden en instellingen op locatie.
- Alle informatie is gemakkelijk toegankelijk in één oogopslag.
- Alle software-updates zijn beschikbaar via het internet.

Programmeren via LCD display en knoppen

- Een verlichte display met tekstinstructies op elk van onze besturingseenheden.
- Het programmeren van de besturingseenheid was nog nooit zo eenvoudig en handig.
- Programmeren en problemen oplossen, maken het dagelijks gebruik elke dag gemakkelijker.

Tousek connect



- Met tousek connect maakt u van elke smartphone een uitgebreide gebruikersinterface voor de besturing.
- U hebt altijd en overal toegang tot alle gegevens en functies van de besturingseenheid.
- Bovendien kunt u in realtime de status bekijken en terugkijken in het verleden, waardoor u nog eenvoudiger en sneller uw klanten kunt helpen.



Optionele accessoires:



LED-spots

De heldere LED's voor het verlichten van het poortgebied of de oprit starten gelijktijdig met de beweging van de poort en schakelen automatisch uit na 5sec-15min. De LED's kunnen ook worden bediend via de handzender. Het licht kan in vier stappen worden gedimd voor meer veiligheid. Een optionele draadloze lichtsensor kan op het systeem worden aangesloten en ingesteld.



Radio systemen

Tousek levert een breed assortiment van verschillende radio-ontvangers met 12V, 24V of 230V voeding, 1 of meer kanalen of plug-in. Vele combinaties zijn mogelijk. Voor uw dagelijks gebruik kunt u ook kiezen voor een handzender of een wandzender.



Gemotoriseerd slot

De robuuste constructie houdt indringers buiten en beschermt de poort tegen windstoten. Dit motorslot kan ook functioneren met poortsturingen van derden. In dit geval wordt de flitslichtuitgang gebruikt.



Veiligheidsvoorzieningen

Naast de gebruikelijke hoge veiligheidsnormen van Tousek kunt u uw poortinstallatie ook uitbreiden met foto-elektrische fotocellen om voertuigen te detecteren en veiligheidslijsten voor persoonsbescherming. Bovendien kan een knipperende LED-signalering worden gebruikt om mensen te waarschuwen dicht bij het hek.

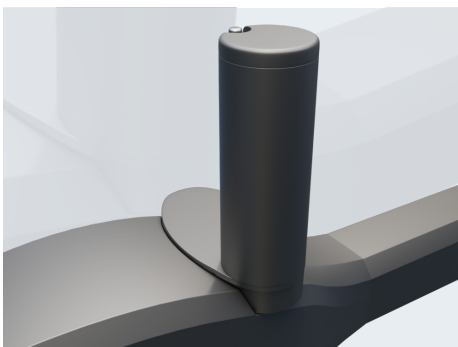

Gemotoriseerde noodontgrendeling

De noodontgrendeling met oplaadbare batterij maakt het mogelijk de poort handmatig te openen bij stroomuitval, zonder een mechanische ontgrendeling uit te voeren. Een volledige automatische ontgrendeling is ook instelbaar in geval van stroomstoring.



Opschroefbare motorsteun

Optionele schroefbeugels, verkrijgbaar in gegalvaniseerd of roestvrij staal, voor snelle en eenvoudige installatie. Hierdoor is er geen tijdrovend laswerk nodig aan de poort.



Tousek Benelux NV
B-3930 Hamont - Achel • Buitenheide 2A / 1
Tel. +32 / 11 / 91 61 60
Email: info@tousek.be
www.tousek.be

50
JAAR



tousek®
AUTOMATISCHE TORANTRIEBE