

Notice d'installation

Automatisme pour portails à battants SWING-X (HD), SWING X TP



tousek[®]
AUTOMATISMES POUR PORTAILS





Avertissements et indications de sécurité

- La présente instruction de montage et mode d'emploi est une partie intégrante du produit „opérateur pour portails“, s'adresse exclusivement à un personnel qualifié et devrait être lue attentivement et en entier avant le montage. Elle ne concerne que l'opérateur pour portails et non l'installation générale pour le portail automatique. Le manuel d'instructions doit être remis à l'exploitant après le montage.
- **Montage, branchements, mise en service et entretien ne doivent être effectués que par un personnel qualifié et en tenant compte des instructions de montage et les normes valables. Une mauvaise installation peut mener à des blessures et dommages de matériel !**
- Il faut observer et respecter la Directive sur les machines ainsi que les instructions concernant la prévention des accidents, de même que les normes CEE et les normes nationales respectivement en vigueur.
- La société TOUSEK Ges.m.b.H. [Sarl] ne peut être tenue responsable du non-respect des normes lors du montage ou du fonctionnement de l'installation.
- Le matériel d'emballage (plastique, styropore, etc.) doit être éliminé conformément au règlement. Il constitue une source de danger pour les enfants et doit pour cela être entreposé hors de leur portée.
- **Le produit ne doit pas être installé dans des endroits à risque d'explosion.**
- Le produit ne doit être employé que pour l'usage prévu; il a été développé exclusivement pour l'utilisation décrite dans ce manuel d'instructions. La société TOUSEK Ges.m.b.H. décline toute responsabilité en cas d'usage non approprié.
- Avant de commencer l'installation, il faut vérifier si les composants mécaniques, tels vantaux du portail, rails de guidage, etc., sont suffisamment solides.
- L'installation électrique doit être effectuée conformément aux prescriptions respectivement en vigueur, comme par exemple avec disjoncteur de protection, mise à la terre, etc
- Il faut prévoir un interrupteur/sectionneur omnipolaire avec une distance d'ouverture des contacts d'au moins 3mm.
- les dispositifs de sécurité (cellules photoélectrique, barre palpeuse, interrupteur STOP etc...) doivent correspondre aux normes et directives en vigueur, aux règles de conduite, à l'environnement de montage, à la logique de fonctionnement/marche et aux forces produites par le portail.
- Les dispositifs protecteurs doivent éviter des possibles dangers généraux, d'écrasement, de tonsure etc du portail motorisé.
- **Une fois l'installation effectuée, il faut absolument s'assurer du bon fonctionnement du produit et des dispositifs de sécurité.**
- **Après la mise en service, le système de portail doit être testé avec un dispositif de mesure de force approprié conformément aux normes applicables EN 12453 ou aux réglementations nationales.**
- Placer des indications d'avertissement selon les directives en vigueur.
- Pour chaque installation il faut placer les dates d'identification du portail motorisé visible sur le site.
- Une pancarte pour l'émetteur manuel doit être placée près de son secteur d'activité.
- Le moteur électrique dégage de la chaleur lors du fonctionnement. Par conséquent il ne faut toucher l'appareil que lorsque celui-ci s'est refroidit.
- Durant la marche de l'installation en mode Totmann (=homme présent; interrupteur avec pré réglage éteint) veiller à ce qu'il y a personne près du portail motorisé (S-Voreinstellung). L'interrupteur avec pré réglage éteint doit être installé à portée de vue du portail mais pas à côté de éléments qui se bougent. Cet interrupteur doit être installé dans une hauteur d'au moins 1,5m et pas accessible au public.
- **Dans ce sens, les enfants doivent absolument être informés du fait que l'installation et les dispositifs qui en font partie ne sont pas destinés à un usage abusif (par ex. le jeu). Il faut en outre veiller à garder les télécommandes en lieu sûr et à installer d'autres émetteurs d'impulsions tels boutons et interrupteurs hors de la portée des enfants**
- En cas de réparation il ne faut utiliser que des pièces de rechange originales.
- La société TOUSEK Ges.m.b.H. décline toute responsabilité en cas d'utilisation de composants non conformes aux consignes de sécurité.
- La société de montage/installateur doit remettre à l'utilisateur toutes les informations relatives au mode de fonctionnement automatique de l'ensemble de l'installation pour portails ainsi que le fonctionnement d'urgence de l'installation. L'utilisateur de l'installation doit aussi recevoir toutes les consignes générales de sécurité concernant le fonctionnement de l'automatisme pour portails. L'instruction de montage et le mode d'emploi doivent également être remis à l'utilisateur.
- L'utilisateur doit être informé qu'au cas de dérangement du produit il faut éteindre l'interrupteur principal. L'installation peut être mise en marche seulement après les travaux de réglage/réparation ont été effectués.
- **Faites attention à ce que la plaque numérotée avec le numéro du moteur ne soit pas enlevée ou abîmée, car sinon la réclamation de garantie n'est plus valable!**



Maintenance

- **Débranchez l'alimentation électrique pendant les travaux d'installation, de maintenance ou de réparation.**
- **Les travaux d'entretien doivent être effectués uniquement par quelqu'un de qualifié.**
- **Lors de chaque entretien, le système de portail doit être vérifié à l'aide d'un appareil de mesure de force approprié, conformément aux normes en vigueur EN 12453 ou aux réglementations nationales.**
- **Vérifier le fonctionnement du déverrouillage de secours.**
- **Vérifier que toutes les vis de fixation soient placées de manière solide.**
- **Libérer l'opérateur de la poussière.**
- **Appliquez de la graisse sur les points de pivots de l'opérateur (2 fois /an,)**
- **L'entretien de l'ensemble de l'installation doit être effectué selon les indications de l'installateur.**

Avec l'automatisme TOUSEK SWING X il est possible d'automatiser rapidement et aisément des portails à battants neufs ou déjà existants. Pour le développement de l'automatisme SWING X l'attention a été placée spécialement sur son fonctionnement fiable et durable. Pour cette raison tous les matériaux sont fabriqués d'aluminium, acier inoxydable et acier traité (zingué).

Le motoréducteur complet qui se trouve dans un boîtier en aluminium indéformable et l'entraînement sont complètement en métal. Ceci est important pour un fonctionnement long et sans soucis.

L'entraînement a une suspension de Cardan sur le côté du portail ainsi que sur le côté de la colonne. Ainsi un montage libre de jeu et une marche tranquille et régulière est donnée.

Un fuseau (vérin) très massif ensemble avec un grand manchon en laiton sont une garantie pour un usage durable fiable. Le fuseau dispose de paliers sur les deux côtés. Ceci évite des vibrations indésirables.

Un capteur de vitesse de rotation permet la mise en action du système ARS - système de renversement automatique. Si le portail touche un obstacle l'opérateur s'arrête automatiquement et renverse. Un maximum de sécurité est ainsi établi.

Le moteur ferme le portail de manière éprouvée. Le débrayage/déverrouillage manuel - important en cas de panne électrique - est fermé par un demi-cylindre euro standard. Celui-ci est échangeable et ainsi intégrable dans le système de clés pour la maison. Le cylindre et 3 clés font parti de la livraison.

Les automatismes garantissent le blocage du portail et n'ont pas besoin d'une serrure électrique.

Pour un arrêt fixe/butée du portail en position finale il peut être nécessaire - aussi avec automatismes autobloquants - d'installer une serrure additionnelle comme par exemple une serrure électrique.

L'opérateur dispose d'arrêts/butées mécaniques intégrés en série pour la position ouverte du portail (ajustable).

Caractéristiques

- automatisme électromécanique pour portails à battants 230Va.c., SWING X TP: 3 x 230Va.c.
- poids max. par vantail 500kg
- réducteur autobloquant
- roue/vis sans fin en bronze de haute qualité
- déverrouillage à cylindre euro standard (demi-cylindre)
- capteur vitesse de rotation
- butée intégrée pour fin de course réglable (mécanique)
- arrêt doux réglable
- système automatique de renversement ARS
- aussi pour installation ultérieure
- design innovateur et moderne



Fichier technique

Automatisme SWING-	X3HD	X3LHD	X4HD	X4LHD	X5/1LH		X3HD	X3LHD	X4HD	X4LHD	X5/1LH	
alimentation	230Va.c., 50Hz					condensateur moteur	6,3µF					10µF
Courant max. (excl. accessoires)	1,9A						course	320mm	450mm	320mm	450mm	
largeur vantail max.	3m	3,5m	4m	4,5m	5m	vitesse	14mm/s		11mm/s			
poids vantail max.	500kg					force de poussée	4000N		5000N		6500N	
durée de marche (mode S3)	60%			40%		Température ambiante	-20° à +40°C					
Montée / descente max. de l'entrée	à 7° *)					numéro article	11260520	11260530	11260460	11260470	11260420	

Automatisme SWING X TP	X3 TPspeed	SWING X4 LHTP		X3 TPspeed	X4 LHTP
alimentation	3 x 230Va.c., 110Hz	3 x 230Va.c., 65Hz	course	320mm	450mm
Courant max. (excl. accessoires)	200W		vitesse	30mm/s	14mm/s
largeur vantail max.	3m	4m	force de poussée	3000N	5000N
poids vantail max.	300kg	400kg			
durée de marche (mode S3)	80%		Température ambiante	-20° bis +40°C	
Montée / descente max. de l'entrée	bis 7° *)		numéro article	11260550	11260570

Boîte de connexion SWING X TP	pour la connexion du câble moteur ou capteur	numéro article	14120420
Câble moteur pour SWING X TP	10m câble moteur pour SWING X TP		14120430
	20m câble moteur pour SWING X TP		14120440

Autres (SWING X + X TP)	bloquage en ouverture et fermeture • Réglage de force par commande électronique • déverrouillage à demi-cylindre (euro standard) • arrêts mécaniques réglables • capteur de vitesse de rotation optionnel: plaques de fixation pour visser en acier inoxydable (côté pillier et moteur)		
-------------------------	---	--	--



• la largeur maximale du vantail indiquée est pour portails ouverts au vent (à barreaux) et non-montants!
*) Avec portails asendants la largeur et le poids maximal doit être réduit jusqu'à 50%. Les soutiens de l'automatisme pour les portails et les côtés de colonne permettent une possible montée / descente de l'entrée du portail jusqu'à 7°.



Indications de montage

- Le SWING X a des arrêts de fin de course intégrés pour régler les positions OUVERT et FERMÉ pour portail en dessous de 200kg et une largeur de vantail en dessous de 3m
Les vantaux avec un poids au-dessus de 200kg ou à une largeur à partir de 3m doivent être limités par des butées extérieures (4) et non par les arrêts mécaniques intégrés!
Surtout quand le portail est fermé une butée (4) est toujours recommandée ou un Tousek limiteur de chemin.
- En cas de portails à vantaux minces ou de portails en bois, la pièce de montage ne doit pas être montée directement sur le portail; il faut placer un **fer plat** en dessous.
- *) afin d'éviter des salissures et d'assurer un fonctionnement fiable et durable, une distance minimum de 400mm par rapport au bord supérieur de la voie de parcours devrait être respectée
- Les points de montage pour la **pièce de soudage avant (1) et arrière (2)** doivent être choisis selon les mesures de montage ci-dessous. L'alignement horizontal de l'automatisme doit être garanti (**voir espace vertical (V) des pièces de soudage !**).



Important

- Soyez sûr lors du planning ou plus respectivement lors de l'assemblage du moteur, que ce dernier a suffisamment de place lorsque le portail est en position ouverte.
- Les dimensions de montage B ne doivent pas être changer pour n'importe quelle raison!** (Dimensions de montage [page 5,6](#))

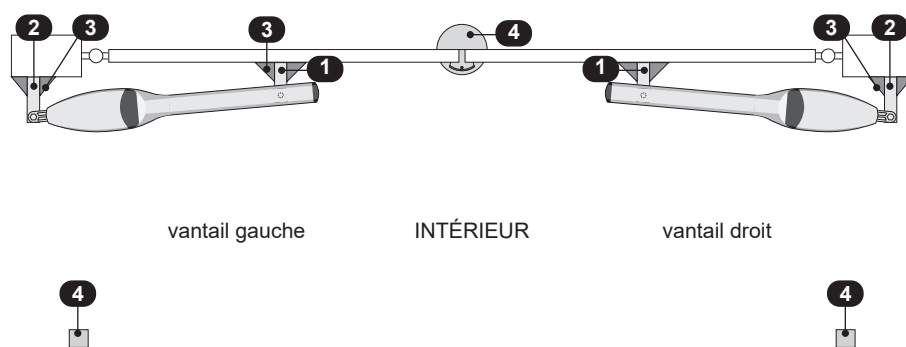
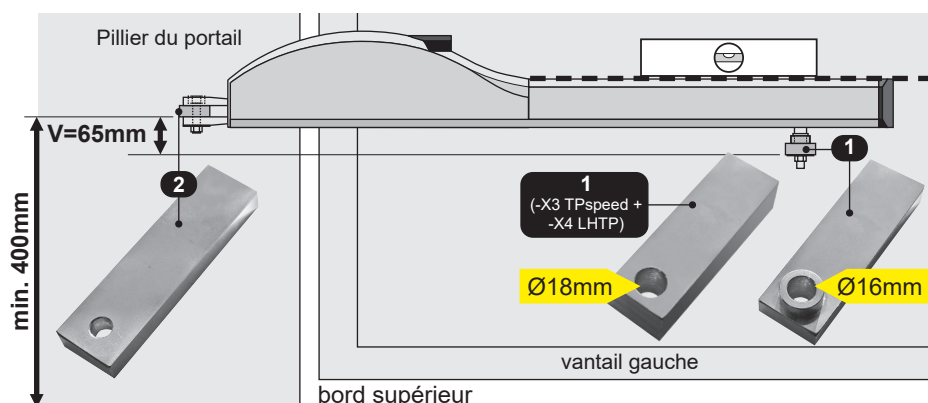
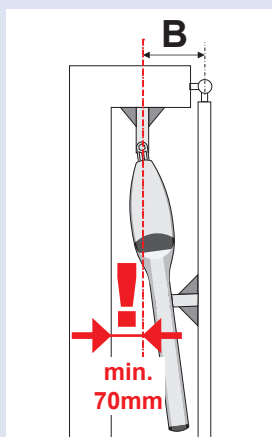

- (1) pièce de soudage avant
(2) pièce de soudage arrière
(3) plaques
(4) butées

2a. Détermination des points de montage et fixation des pièces de soudage

Montage

Points de montage



Indication

- Les points de montage pour la **pièce de soudage de devant (1) et de derrière (2)** doivent être choisis selon les mesures de montage (*voir tables*).
- Pour cela les mesures A et B et D doivent toujours être calculés à partir du centre de rotation du portail/vantail.**
- En plus il faut calculer un espace V=65mm entre les pièces de soudage pour l'alignement horizontal des automatismes** (bord inférieur au bord inférieur).
- Les pièces soudées doivent être adaptées (raccourcies ou allongées) en fonction des dimensions de montage spécifiées.



Indication

- Les mesures indiquées sont seulement valables pour les types de portails avec „centre de rotation centré et vantail max.=60mm“ ou „centre de rotation non centré, intérieur“.
- pour autres portails il faut calculer les mesures !

Ouverture vers l'INTÉRIEUR
(centre de rotation centré vers vantail)

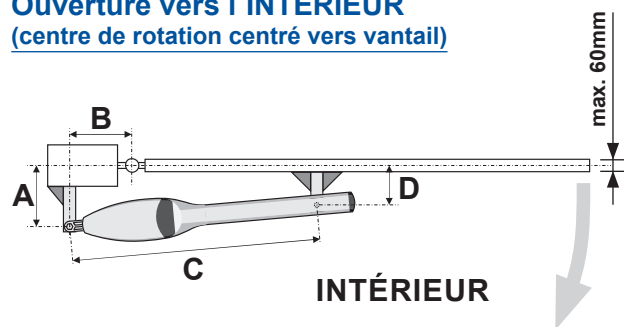

Ouverture vers l'INTÉRIEUR
(centre de rotation pas centré (intérieur) vers vantail)

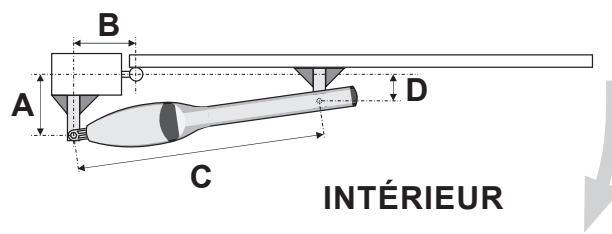

Mesures de montage SWING X3 ouvrant vers l'INTÉRIEUR	SWING X3HD + SWING X3 TPspeed (course standard)		SWING X3LHD (course longue)		
	standard		standard	pour piliers plus grands	pour ouvertures plus grandes
A (mm)	145		190	180–250	160
B (mm)	145		190	160	200
C (mm)	860		980	980	980
D (mm)	110		130	130	130
angle d'ouverture max.	100°		110°	100°	120°
largeur max. du vantail	3m		3,5m	3m	3m

Mesures de montage SWING X4, X5 ouvrant vers l'INTÉRIEUR	SWING X4HD (course standard)		SWING X4LHD + SWING X5/1LH + SWING X4 LHTP (course longue)		
	standard	pour ouvertures plus grandes	standard	pour piliers plus grands	pour ouvertures plus grandes
A (mm)	145	115	190	180–250	160
B (mm)	145	145	190	160	200
C (mm)	860	860	980	980	980
D (mm)	110	100	130	130	130
angle d'ouverture max.	100°	110°	110°	100°	120°
largeur max. du vantail	4m	3,5m	X4LHD: 4,5m X5/1LH: 5m X4 LHTP: 4m	4m	4m

Montage avec piliers plus grands

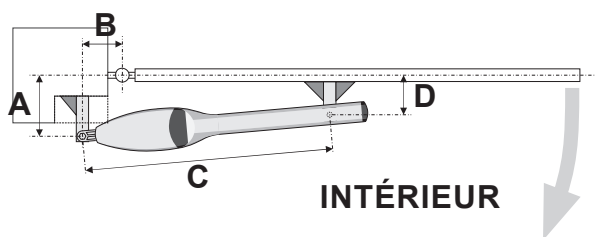

Important

- Afin de respecter les dimensions A et B en cas de piliers particulièrement grands et de vantaux s'ouvrant vers l'intérieur, il faut créer une niche conforme à l'illustration ci-dessous.
- Dans l'espace qui sera occupé par le moteur, la niche doit être suffisamment grande/large pour éviter que le câble de raccordement ne se plie.

Cas spécial: ouverture vers l'EXTÉRIEUR

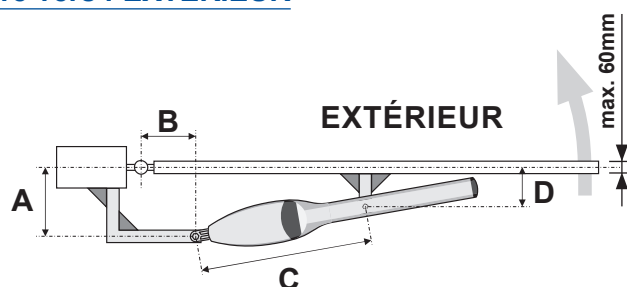

Mesure de montage ouverture vers l'EXTÉRIEUR	SWING X3HD + X3 TPspeed (course standard)	SWING X4HD (course standard)	SWING X3LHD + X4LHD + X5/1LH+ X4 LHTP (course longue)
Utilisation	standard	standard	standard
A (mm)	145	145	200
B (mm)	145	145	200
C (mm)	550	550	570
D (mm)	110	110	145
angle d'ouverture max.	100°	100°	95°
largeur max. du vantail	3m	4m	X3LHD: 3,5m X4LHD: 4,5m X5/1LH: 5m X4 LHTP: 4m

Fixation des pièces de soudage

Fixation de la pièce arrière pour montage:

- Après détermination du point de rotation (en tenant compte des dimensions de montage), fixez la pièce arrière de montage (2) au pilier du portail (mur) dans cette position **et soutenir avec une plaque/tôle métallique (3)**.

Fixation de la pièce de devant pour montage:

- Fixez maintenant la pièce de devant pour montage (1) au vantail du portail en respectant la mesure C. Veillez à ce que le portail soit complètement fermé, et à ce que l'opérateur soit monté horizontalement. **Attention: voir côté haut ou bas (voir dessin page 4)**.
- En plus il faut calculer un espace V=65mm entre les pièces de soudage pour l'alignement horizontal des automatismes (V=65mm) et veiller à ce que le portail est fermé complètement.**
- En cas de portails à vantaux minces ou de portails en bois, la pièce de montage ne doit pas être montée directement sur le portail : il faut placer un **fer plat** en dessous.
- Soutenir aussi le pièce avant de soudage (1) avec plaque (3) ab.**

2b. Montage de l'automatisme

Montage

- Après avoir fixé les pièces de soudage et les **plaques (3)** installer l'automatisme comme indiquer ci-contre.
- **Avant le montage il faut assurer que toutes les parties mobiles soit engrainées aux centres de rotation!**
- ensuite glisser l'automatisme du côté moteur avec la fourchette sur la pièce de soudage arrière **(2)**, introduire le boulon d'en haut, placer la plaque en-bas et fixer avec écrou.
- **relacher un peu l'écrou (env. 1/4 d'un tour) qui vient d'être fixé pour obtenir un bon mouvement au point de montage/point de rotation!**
- tourner le vantail aussi longtemps à ce que le boulon de la pièce **(L)** (= pièce qui est bougé par le fuseau du moteur) puisse être introduit d'en haut dans le perçage de la pièce de soudage de devant **(1)**. Ensuite placer la plaque en-bas et fixer avec écrou.
- **relacher un peu l'écrou (env. 1/4 d'un tour) qui vient d'être fixé pour obtenir un bon mouvement au point de montage/point de rotation!**



Lubrification des parties mobiles

- **les points de rotation du moteur** (perçages des pièces de soudage et boulons correspondants pour fixation de l'automatisme) **doivent en tout cas être engraisser avant l'installation !**

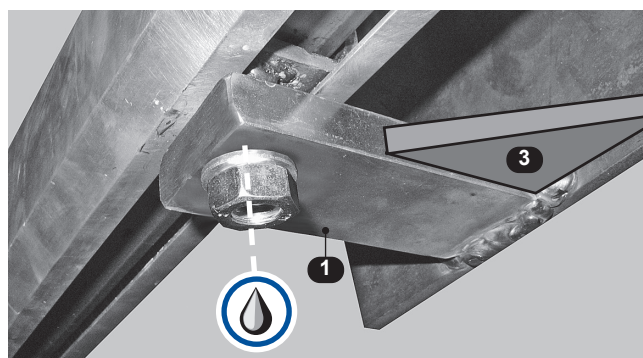
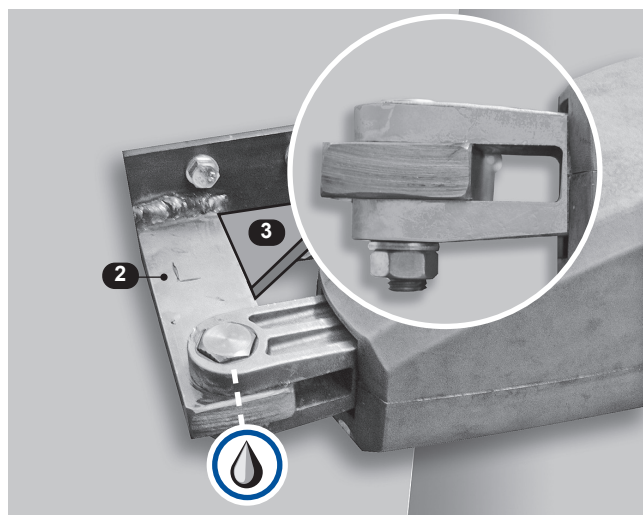

2c. Réglage des arrêts (butées) intégrés

Montage

- le moteur SWING X est fourni avec des butées mécaniques intégrées (fins de course) qui sont utilisables avec portails, en dessous de 200kg et une largeur en dessous de 3m pour réglage des fins de course OUVERT et FERMÉ.
- Les pas suivants décrivent le réglage pour **portails ouvrant à l'intérieur** (pour portails ouvrant à l'extérieur les fins de course ont exactement la fonction inverse pour **(6)** position OUVERT et **(5)** position FERMÉ):
- déverrouiller le portail (*voir „déverrouillage“*).
- avec l'automatisme déverrouillé mettre manuellement le portail en fin de course FERMÉ.
- après avoir débloquer la vis à six pans creux, bouger la butée interne pour fermeture **(5)** en direction de la pièce **(L)** (sur contact!). Ensuite **fixer** la vis à six pans creux.
- ensuite mettre manuellement le portail en fin de course OUVERT.
- après avoir débloquer la vis à six pans creux, bouger la butée interne pour ouverture **(6)** en direction de la pièce **(L)** (sur contact!). Ensuite **fixer** la vis à six pans creux.
- maintenant verrouiller l'automatisme.



Important (bei Torflügel > 200kg od. >3m)

- portails avec un poids de vantail au-dessus de 200kg ou avec une largeur de vantail au-dessus de 3m ne doivent pas être limités par les butées intégrées. Il faut utilisé en tout cas des butées externes pour fermeture et ouverture!



Réajustage

- en état de marche laisser marcher l'automatisme jusqu'au fins de course (par impulsion) et ajuster les butées mécaniques intégrées si nécessaire.
- **avant le réglage de l'automatisme, débrancher l'alimentation!**

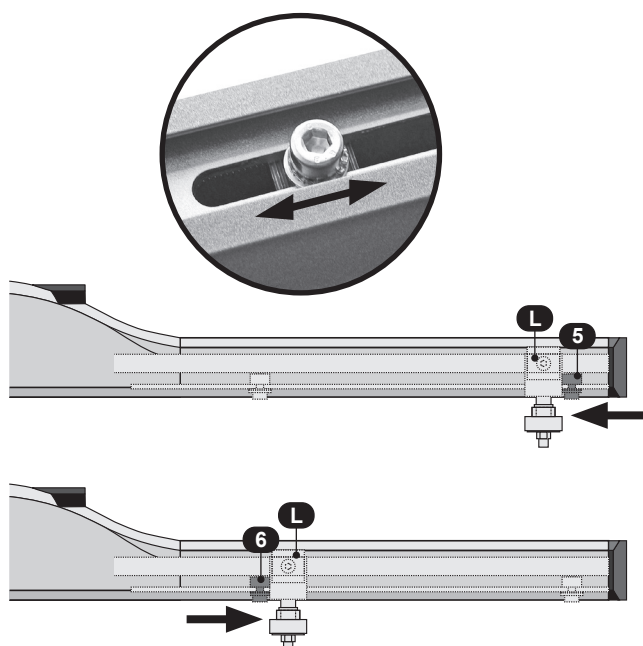



Attention

- Lors de la réalisation des branchements électriques de l'installation pour portails à battants il faut absolument couper le courant (commande électronique incluse).
- Respecter les mesures de sécurité pour éviter des coups électriques.
- l'appareil doit seulement être connecté par une personne qualifiée.
- l'appareil ne doit pas être installé dans un endroit à risque d'explosion !
- Il faut prévoir un interrupteur/sectionneur omnipolaire avec une distance d'ouverture des contacts d'au moins 3mm. L'ensemble de l'installation doit être protégé selon les mesures de sécurité en vigueur!
- **IMPORTANT:** les câbles pour commande (interrupteur, émetteur radio, cellule photo etc.) doivent être poser séparément des lignes d'alimentation 230V (moteurs, lampe de signalisation...).
- Lors du réglage de la puissance il faut absolument respecter les normes et directive en vigueur. les prescriptions de sécurité en vigueur!



- pour connexions électriques desconnecter l'ensemble de l'installation de l'alimentation principale.
- connecter le câble pour moteur (M) et câble pour capteur (S) à la commande électronique selon la notice de celle-ci.
- **Il est essentiel pour la couleur ou la marque (codes 1-3) des câbles!**
- Connexion de dispositifs de sécurité comme émetteurs à impulsion etc. selon notices correspondantes (voir plan de câblage).
- le réglage de force est effectué par la commande électronique de l'automatismes (voir notice de la commande).

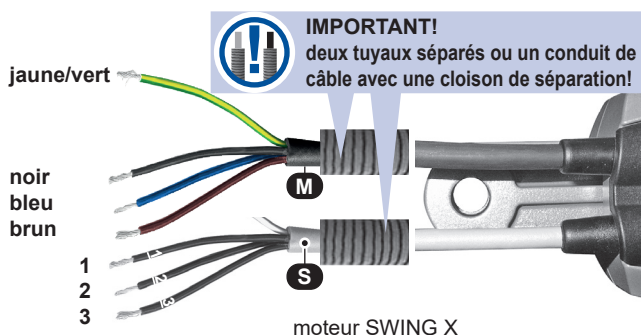

Fil de connexion avec couleur / chiffre		
	SWING X	SWING X TP
câble moteur (M)	noir	1
	brun	2
	bleu	3
	jaune/vert	jaune/vert
		écran métallique
câble de capteur (S)		1
		2
		3

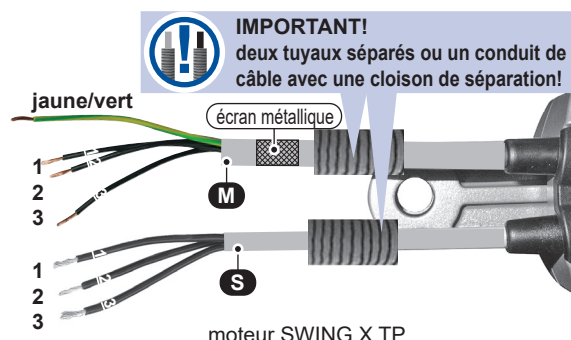

Important

- Les câbles du moteur et du capteur doivent être dans deux tuyaux séparés ou un conduit de câble avec une cloison de séparation Jusqu'à la commande.
- Le câble du capteur ne doit pas dépasser la longueur max. de 50m ! - Pour des longueurs de plus de 20m il faut nécessairement utilisé des câbles de commande blindés. Le blindage doit être branché ensemble avec le câble num. 3 (borne 68).



2e. Démontage



le démontage du moteur/de l'automatisme est fait dans le sens inverse de montage.

Veillez à ce que l'alimentation électr. du moteur est débranchée avant d'effectuer les travaux de démontage !

SWING X TP: Connexion de câble moteur- & de capteur

Jeu de câbles SWING X TP ¹⁾	numéro article	
	2,5m	14120470
10m	14120480	

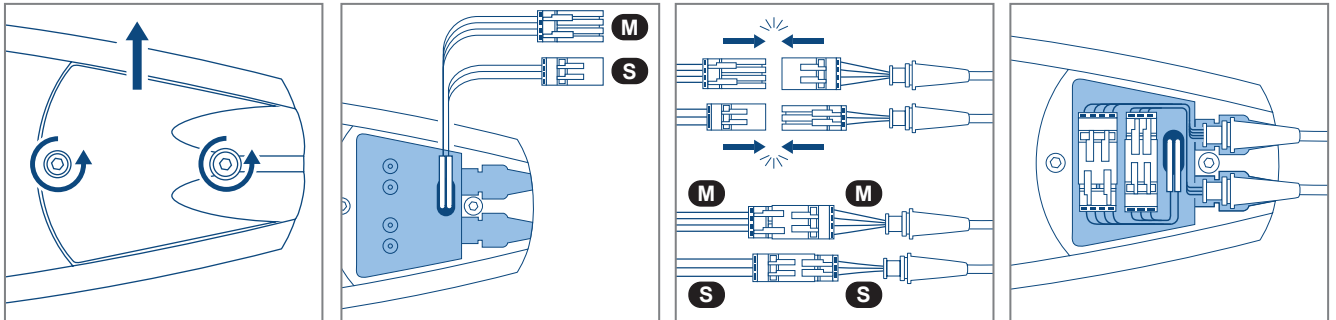

SWING X TP: Connexion de câble à l'aide d'une boîte à bornes



Pour une extension de câble conforme à la CEM, la boîte à bornes inclus le raccord fileté doit être utiliser.

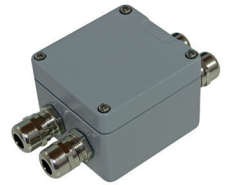

câble moteur:

- (M) câble moteur
- (S) câble de capteur

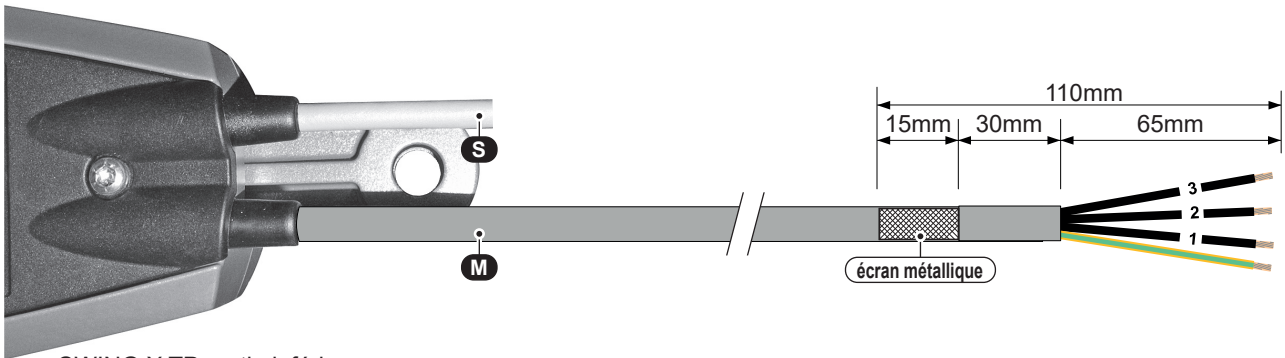

SWING X TP partie inférieure

Extension de câble:

Boîte à bornes SWING X TP	à connecter avec câble du moteur ou câble du capteur	numéro article
		14120420

câble de moteur pour SWING X TP ¹⁾	numéro article	
	10m extension	14120430
20m extension	14120440	

¹⁾ ou un câble équivalent du type YSLC/PUR-JZ 4G0,75mm²

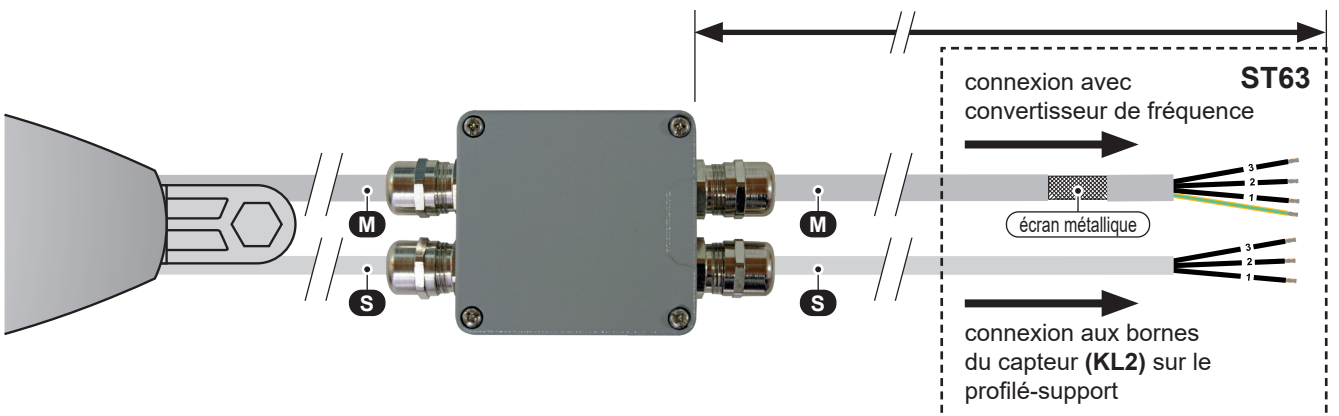

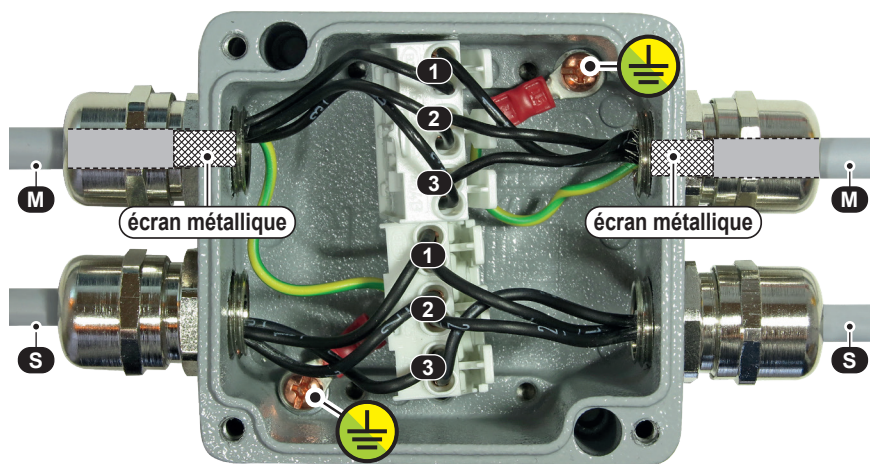

Le raccord de câble à vis M16

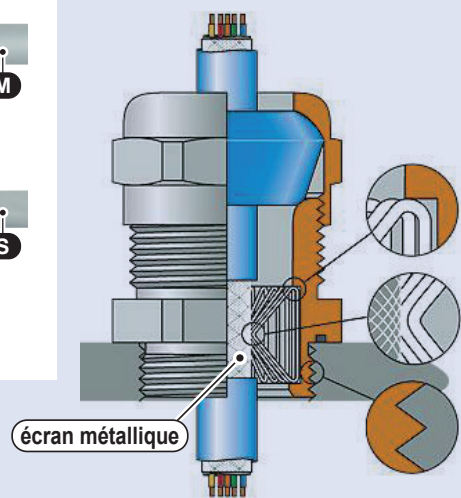

- Les languettes métalliques dans les ouvertures de raccord de câble à vis veillent au contact à l'écran métallique. Le gainage doit être éliminé de cet endroit.
- Veuillez noter que l'écran métallique des câbles du moteur (M) et les languettes métalliques du raccord à vis sont correctement en contact!

3. Déverrouillage de l'automatisme

Automatisme SWING-X, -X TP



IMPORTANT: couper le courant avant de déverrouiller!

Avant de déverrouiller un moteur, assurez-vous que l'alimentation en courant est éteinte et reste éteinte après le nouveau verrouillage du moteur!



- En cas de défaut ou de panne de courant, l'automatisme peut être déverrouillé de façon suivante:
- **Couper l'alimentation du courant électr.!** 
- Insérer la clé et tourner à fond dans le sens horaire. (Le déverrouillage d'urgence peut être bloqué aussi bien en position verrouillée qu'en position déverrouillée.)
- l'automatisme est déverrouillé et peut être bouger à la main (**lentement!** - pas plus vite qu'avec le moteur).
- pour remettre le moteur en marche tourner la poignée dans son état original et fermer la serrure.



Après avoir remis la poignée, déplacer le portail manuellement dans le sens de déplacement, jusqu'à ce que l'engrenage s'enclenche de façon audible!

- ensuite allumé à nouveau l'alimentation/tension.. Après l'émission d'impulsions, la position ouverte sera lentement démarrée.

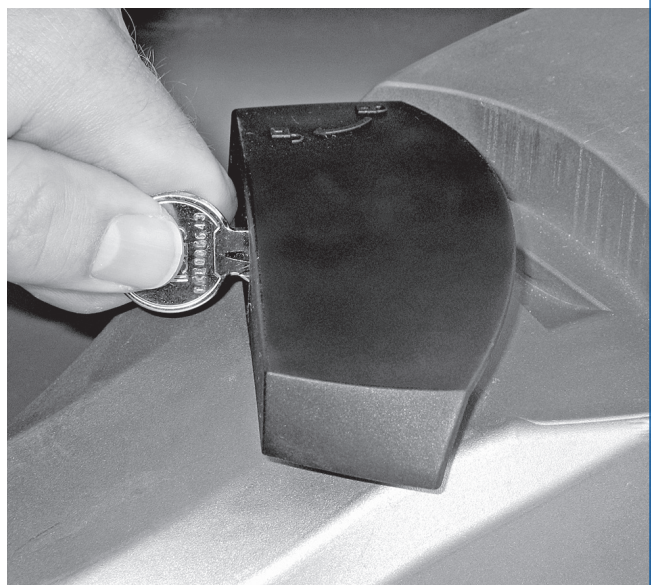

4. Plan de câblage

- 1 Automatisme Tousek SWING X
- 1a boîte de connexion, 1b boîte de connexion
- 2 Système de commande électronique (récepteur radio intégré, en option)
- 3 antenne externe pour grande distance.
- 4 Feu de signalisation clignotant
- 5 cellules photoélectriques extérieures
- 6 cellules photoélectriques intérieures (E: émetteur, R: récepteur)
- 7 interrupteur principal et fusible 12A - Indication: Il faut prévoir un interrupteur/sectionneur omnipolaire avec une distance d'ouverture des contacts d'au moins 3mm.
- 8 Bouton-poussoir
- 9 Bouton clé
- 10 barres palpeuses
- 11 serrure électrique ou moteur de déverrouillage
- 12 Butées d'arrêt

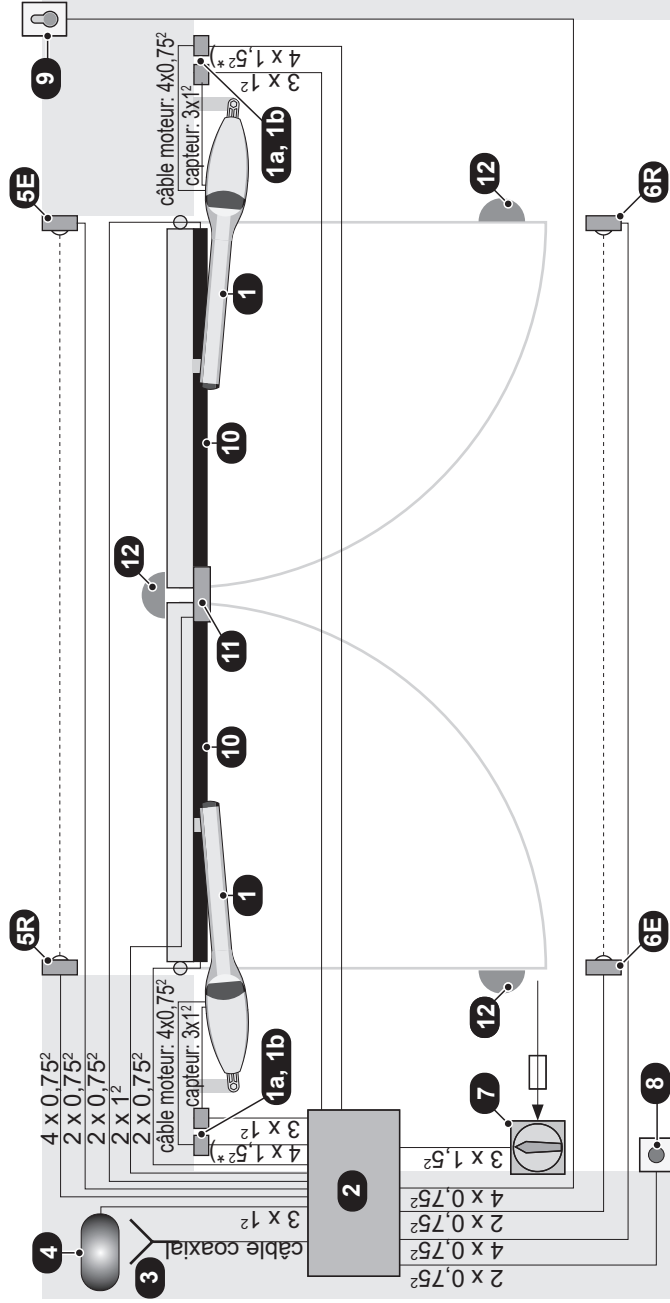

Important



- Les câbles du moteur et du capteur doivent être dans deux tuyaux séparés ou un conduit de câble avec une cloison de séparation Jusqu'à la commande.
- Le câble du capteur ne doit pas dépasser la longueur max. de 50m ! - Pour des longueurs de plus de 20m il faut nécessairement utiliser des câbles de commande blindés. Le blindage doit être branché ensemble avec le câble num. 3 (borne 68).
- pour la connexion du capteur et commande il faut seulement brancher sur les bornes de commande - pas sur une prise de terre !

*) câble moteur: SWING X: 4 x 1,5², SWING X TP: extension de câble (numéro article: 10m: 14120430, 20m: 14120440)



INDICATION concernant la pose des câbles électriques

La pose des câbles électriques doit s'effectuer dans des gaines de protection prévues pour l'utilisation dans le sol.

Les câbles 230V et les câbles de commande doivent être posés dans des gaines séparées!

Il faut utiliser exclusivement des câbles double isolement prévus pour la pose dans le sol.

Au cas où des prescriptions spéciales exigeraient un autre type de câble, il faudra employer des câbles conformes.



AVERTISSEMENT

Attention : l'illustration ci-contre ne constitue qu'une représentation symbolique à titre d'exemple, et elle ne contient probablement pas tous les composants de sécurité nécessaires dans votre cas spécifique.

Afin d'obtenir une protection optimale de votre installation il faut absolument faire en sorte que - conformément aux directives en vigueur concernant leur utilisation respective - tous les dispositifs de sécurité et toutes les pièces accessoires requises (comme par ex. cellules photoélectriques, boucles inductives, réglettes de contact, feux de signalisation, interrupteurs principaux, boutons d'arrêt d'urgence, etc.) soient employés.

Dans ce cadre nous vous renvoyons à la Directive sur les machines ainsi qu'aux directives concernant la prévention des accidents, de même qu'aux normes CEE et aux normes nationales respectivement en vigueur.

La société TOUSEK Ges.m.b.H. ne peut être tenue responsable du non-respect des normes lors du montage ou du fonctionnement de l'installation.

Le nombre de conducteurs des câbles de commande (0,75mm²) est indiqué sans fil de terre. Pour des raisons de branchement il est conseillé d'employer des fils de fer flexibles et de ne pas utiliser de câbles de commande trop robustes.

5. Croquis de dimension SWING X

Automatisme SWING-X

• mesures en mm

- (1) pièce de soudage avant (montage sur portail - soutenu par tôle métallique !)
- (2) pièce de soudage arrière (Montage sur pilier - soutenu par tôle métallique !)
- (5) butée mécanique intégrée (pour position "FERMÉ" pour portails ouvrant vers l'intérieur)
- (6) butée mécanique intégrée (pour position "OUVERT" pour portails ouvrant vers l'intérieur)
- (L) pièce détachée



Les pièces soudées doivent être adaptées (raccourcies ou allongées) en fonction des dimensions de montage spécifiées.

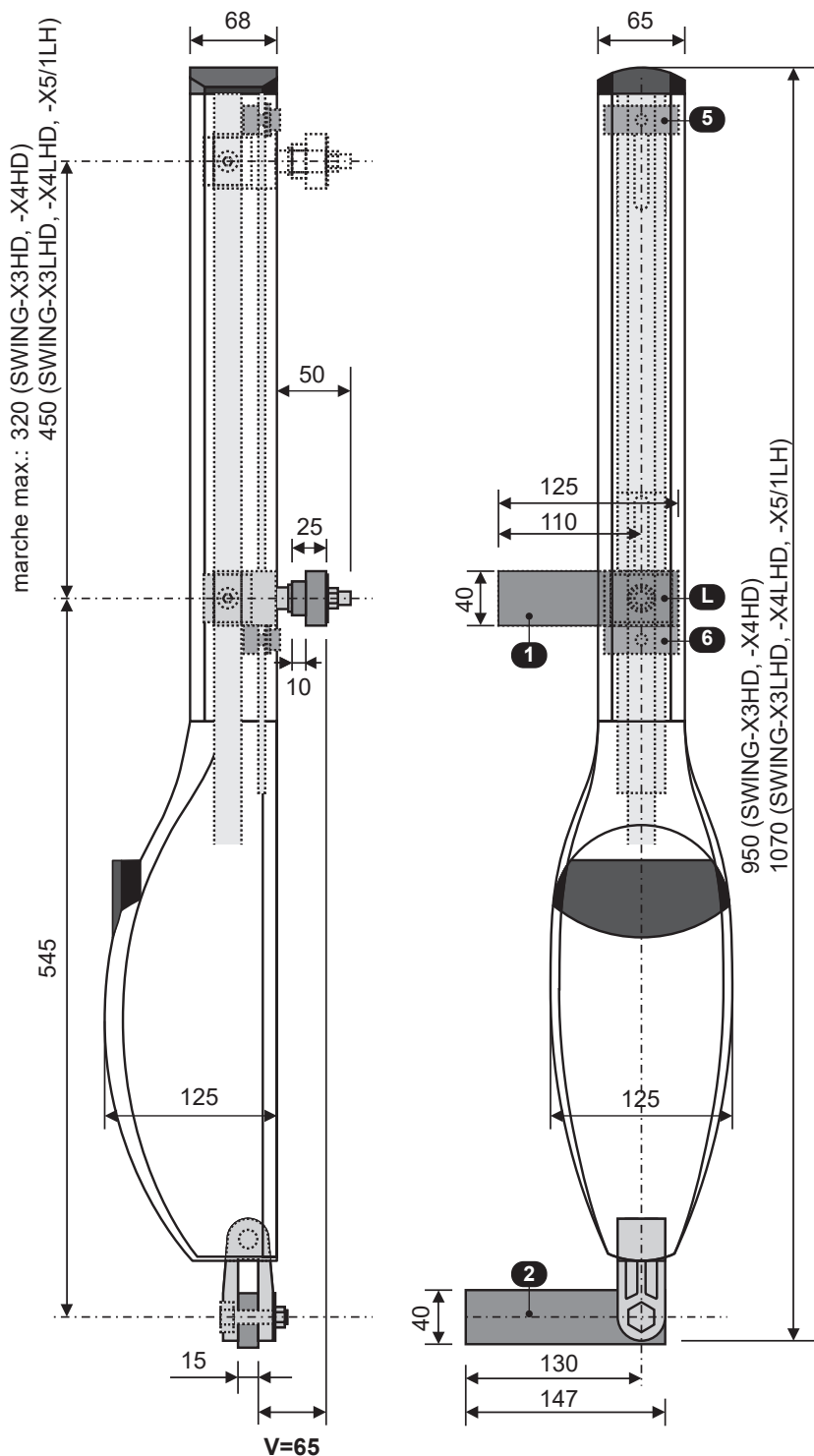

optionnel: console moteur côté portail (vissable et réglable)



No. art.
zingué 14120310
acier inoxydable
14120320

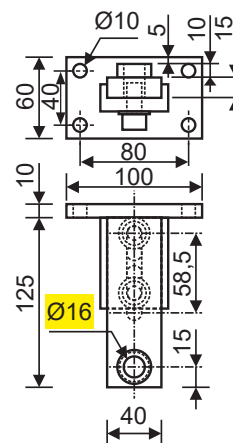

optionnel: console moteur côté pilier (vissable et raccourcissable)



No. art.
zingué 14120280
acier inoxydable
14120300

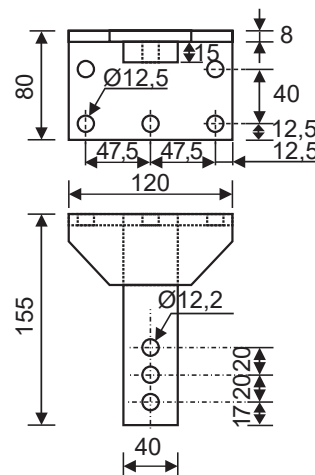

Sous réserve de dimensions et de modifications techniques!



Avec portails ascendants la largeur et le poids maximal doit être réduit jusqu'à 50%. Les soutiens de l'automatisme pour les portails et les côtés de colonne permettent une possible montée / descente de l'entrée du portail jusqu'à 7°.

• mesures en mm

- (1) pièce de soudage avant (montage sur portail - soutenu par tôle métallique !)
- (2) pièce de soudage arrière (Montage sur pilier - soutenu par tôle métallique !)
- (5) butée mécanique intégrée (pour position "FERMÉ" pour portails ouvrant vers l'intérieur)
- (6) butée mécanique intégrée (pour position "OUVERT" pour portails ouvrant vers l'intérieur)
- (L) pièce détachée



Les pièces soudées doivent être adaptées (raccourcies ou allongées) en fonction des dimensions de montage spécifiées.

optionnel: console moteur côté portail (vissable et réglable)



No. art.
acier inoxydable
14120400

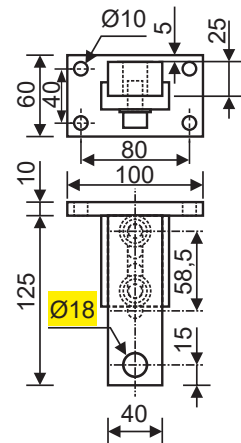
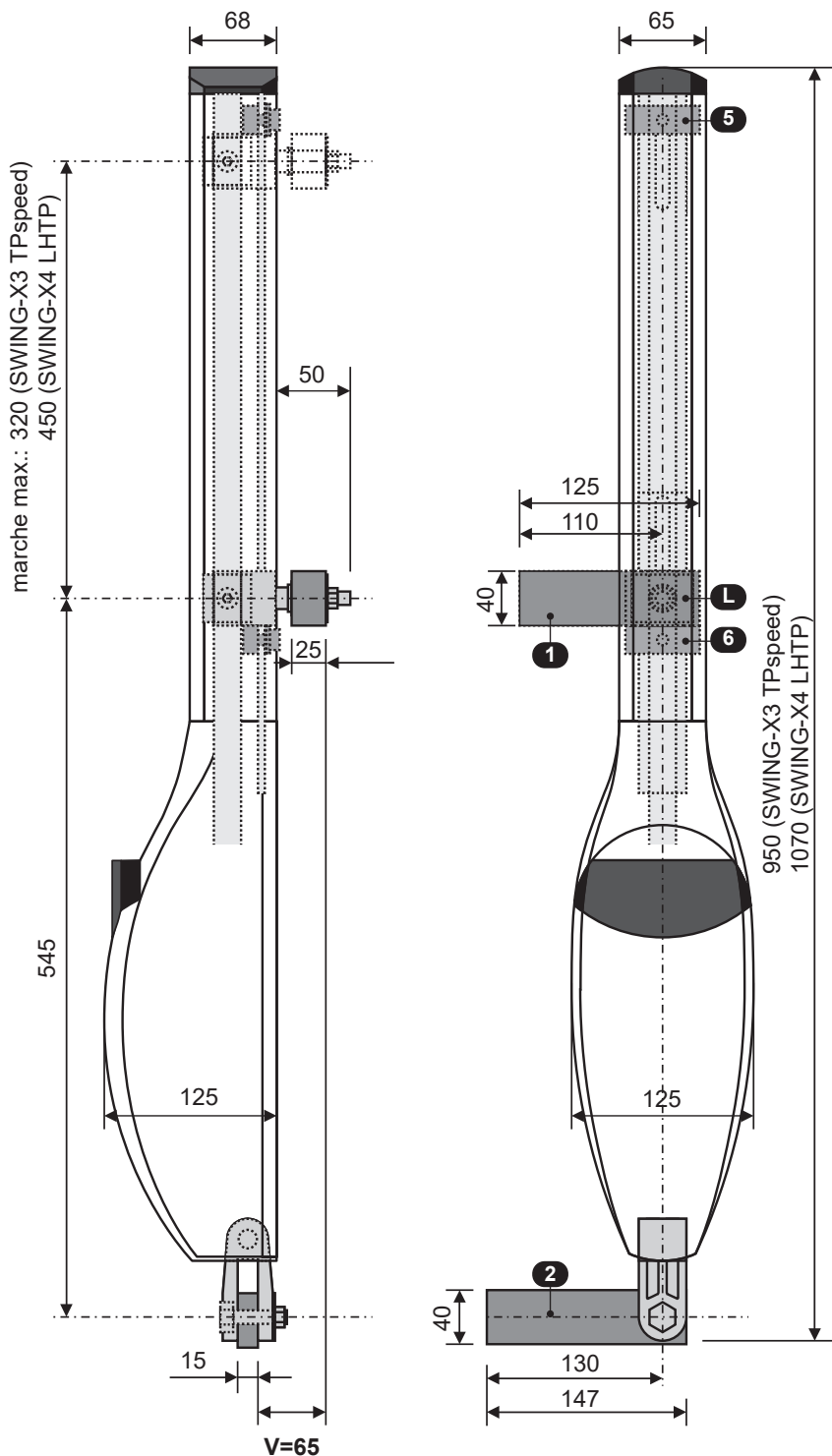

Sous réserve de dimensions et de modifications techniques!



Avec portails ascendants la largeur et le poids maximal doit être réduit jusqu'à 50%. Les soutiens de l'automatisme pour les portails et les côtés de colonne permettent une possible montée / descente de l'entrée du portail jusqu'à 7°.

Notes

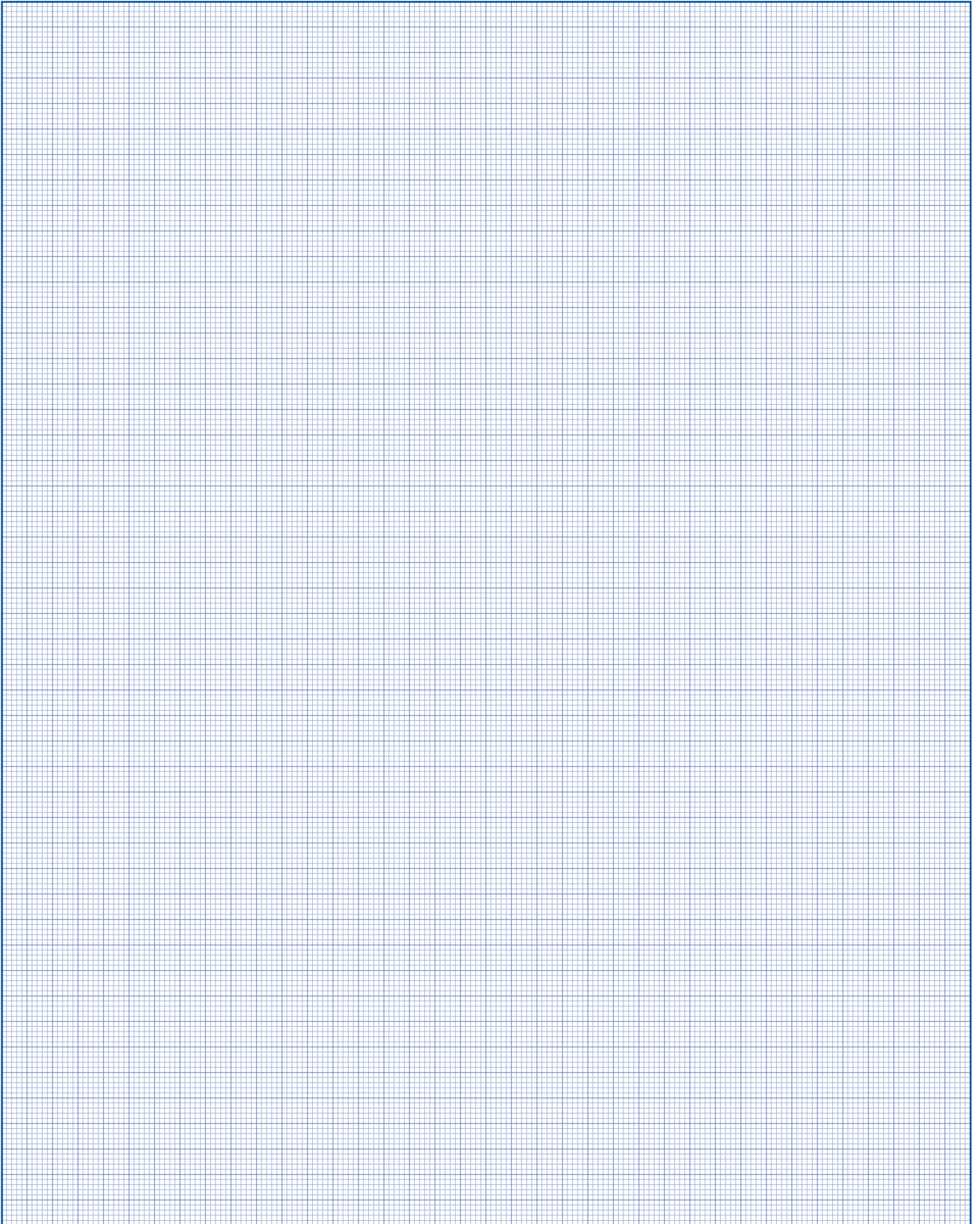

Déclaration de constitution

au sens de la directive CE pour Machines 2006/42/CE, annexe II B pour l'installation d'une machine incomplète.

Nous déclarons que le produit désigné ci-après répond en raison de sa conception et de la construction ainsi que le produit mis en circulation par nous est conforme aux exigences essentielles de la Directive Machines (2006/42/CE).

Toute modification non autorisée et apportée aux produits, cette déclaration perd sa validité.

Le produit:

**Automatisme pour portails à battants
SWING-X3HD, -X3LHD, -X4HD, -X4LHD, -X5/1LH,
SWING-X3 TPspeed, SWING-X4 LHTP**

est développé , conçu et fabriqué en conformité avec:
Directive Machines 2006/42/CE
Directive CE Basse Tension 2014/35/EU
Directive Compatibilité Electromagnétique 2014/30/EU

Normes et spécifications appliquées et consultés :

EN 60335-1 selon le cas
EN 60335-2-103
EN 61000-6-3
EN 61000-6-2

Les exigences de l'annexe I de la directive 2006/42/CE en ligne sont respectés:

1.1.2 , 1.1.3 , 1.1.5 , 1.2.1 , 1.2.2 , 1.2.3 , 1.2.6 , 1.3.2 , 1.3.4 , 1.3.7 , 1.5.1 , 1.5.4 , 1.5.6 , 1.5.8 , 1.7

Les documents techniques spéciaux ont été préparés conformément à l'annexe VII, partie B de la directive Machines 2006/42/CE .

Nous nous engageons à soumettre aux autorités de surveillance du marché à une demande motivée dans un délai raisonnable sous forme électronique.

Pour la préparation de la documentation technique est autorisée:

TOUSEK Ges.m.b.H., A1230 Vienne, Zetschegasse 1, Autriche

La machine incomplète ne doit pas être mis en service, s'il a été déterminé que la machine dans laquelle la machine incomplète doit être installée n'est pas conforme aux dispositions de la directive Machines 2006/42/CE ligne.

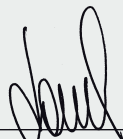

Eduard Tousek, Directeur

Wien, 05. 11. 2018

Déclaration de conformité CE

au sens de la directive Machines 2006/42/CE, L'annexe II, partie 1 A

Si les automatismes décrits à côté sont en conjonction avec un portail, alors dans le sens de la Directive Européenne sur les machines il s'agit d'une machine.

Directives communautaires pertinentes:
Directive Produits de Construction 89/106/CEE
Directive Machines 2006/42/CE ligne
Directive CE Basse Tension 2014/35/EU
Directive Compatibilité Electromagnétique 2014/30/EU

Nous déclarons par la présente que le produit suivant est conforme aux exigences essentielles des directives européennes ci-dessus, à la fois dans sa conception et sa construction, ainsi que par sa mise en circulation par nous. Toute modification non autorisée apportées aux produits, cette déclaration perd sa validité

Produit:

Désignation du portail

Automatisme utilisé

La machine incomplète doit seulement être mis en service, s'il a été déterminé que la machine dans laquelle la machine incomplète doit être installé est conforme aux dispositions de la Directive Machines 2006/42/CE en ligne.

Installateur

Adresse, code postal, location

Date / Signature

Numéro Moteur (plaque d'identification):

D'autres composants:

PRODUITS tousek

- Opérateurs pour portails coulissants
- Mécanismes de roulement
- Opérateurs pour portails à battants
- Opérateurs pour portes de garage
- Opérateurs pour portails sectionnels
- Barrières
- Commandes pour portails
- Commandes à distance par radio
- Interrupteurs à clé
- Système de contrôle des entrées
- Dispositifs de sécurité
- Accessoires

Tousek Ges.m.b.H. Autriche
A-1230 Vienne
Zetschegasse 1
Tel. +43/ 1/ 667 36 01
Fax +43/ 1/ 667 89 23
info@tousek.at

Tousek GmbH Allemagne
D-83395 Freilassing
Traunsteiner Straße 12
Tel. +49/ 8654/ 77 66-0
Fax +49/ 8654/ 57 196
info@tousek.de

Tousek Benelux NV
BE-3930 Hamont - Achel
Buitenheide 2A/ 1
Tel. +32/ 11/ 91 61 60
Fax +32/ 11/ 96 87 05
info@tousek.be

Tousek Sp. z o.o. Pologne
PL 43-190 Mikołów (k/Katowic)
Gliwicka 67
Tel. +48/ 32/ 738 53 65
Fax +48/ 32/ 738 53 66
info@tousek.pl

Tousek s.r.o. Rép. tchèque
CZ-252 61 Jeneč u Prahy
Průmyslová 499
Tel. +420 / 777 751 730
info@tousek.cz

Tousek GmbH Suisse
CH-8355 Aadorf
Heidelbergstrasse 9, Office n° 7
Tel. +41 79 669 45 70

tousek
FR_SWING-X_42001009
12. 07. 2021



Votre partenaire service:

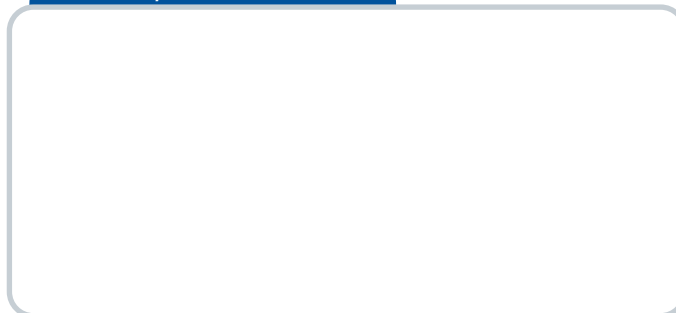

Sous réserve de réalisation, composition, modifications techniques
ainsi que de fautes et d'erreurs d'impression.

